

Řídící jednotka LOGO – 24RC



Řídící jednotka s předem nastaveným programem se používá pro řízení a sledování centrálních mazacích systémů.

NASTAVITELNÉ FUNKCE

- Doba mazání a doba pauzy
nastavitelná mezi 1 a 99 sekundami, minutami nebo hodinami
- čítač cyklů za použití bezdotykového spínače
počítací hodnota smí být mezi 1 a 9999999
- Počítač provozních hodin
interval údržby je nastavitelný na hodnotu, ležící mezi 0 a 9999 hodinami
- hlášení hodnoty při nedosažení zadaného počtu cyklů, nedostatku maziva,
překročení tlaku

MONTÁŽ

- výstupy relé s maximálním výstupním proudem 10 A
- integrované indikační pole a tlačítkové obslužné pole
- 8 digitálních vstupů a 4 digitální výstupy
- integrované řídicí hodiny s automatickým nastavením letního a zimního času
- Rozhraní pro připojení rozšiřovacích modulů, maximálně 24 digitálních vstupů
a 16 výstupů

Řídící jednotky pro progresivní zařízení

Mazací cyklus

Mazací cyklus se skládá z doby sepnutí kontaktu (doby mazání) a z doby pauzy.

Doba pauzy

Po uplynutí pauzy mezi cykly mazání zapne řídicí jednotka proces mazání, tzn. čerpadlo se zapne a je odstartován čas sledování. Tento průběh se také označuje jako doba sepnutí kontaktu. Během doby sepnutí kontaktu jsou zdvihy pístu v jednom z progresivních rozdělovačů sledovány bezdotykovým spínačem nebo spínačem cyklů a tím jsou registrovány pohyby. Po určitém počtu zdvihů se doba sepnutí kontaktu ukončí a motor čerpadla se vypne.

Doba sledování

Doba sledování je časový úsek nastavitelný obsluhou pro vymezení doby běhu čerpadla. Proběhne-li čas sledování, aniž by byla registrována očekávaná spínání spínače cyklu, zastaví se na konci času sledování čerpadla a spustí se hlášení o závadách.

Spínač cyklů

Spínač cyklů řídí dobu běhu čerpadla dle počtu zdvihů pístu v progresivním rozdělovači. Čerpadlo se po určitém počtu spínání během doby sepnutí kontaktu vypne. Počet spínacích hran impulsů spínače cyklů vyhodnocení, který odpovídá počtu zdvihů pístu, lze u některých typů jednotek nastavit.

Sledování stavu náplně

Stav náplně zásobovací nádrže maziva je sledován pomocí spínače stavu náplně. Tento spínač může být konstruován jako spínač nebo vypínač, což je nutné brát v potaz při výběru řídicích jednotek. Jakmile stav náplně klesne pod nejnižší stav, zastaví se průběh funkce a spustí se hlášení o závadách.

Paměť při výpadku sítě

Paměť si při výpadku sítě, v případě přerušení napájení řídicí jednotky napětím, uloží důležitá data – jako např. zbývající čas nebo hlášení o závadách. Tím lze pokračovat dle typu jednotky v průběhu funkce při příštím zapnutí, eventuálně se neztratí hlášení o závadách.

Ruční domazávání

Ruční domazávání se spouští stiskem tlačítka S5. Probíhá jako normální doba sepnutí kontaktu.

Druh provozu, vysílač impulsů

V tomto druhu provozu je délka pauzy určována samotnou jednotkou. Jednotka odstartuje doby sepnutí kontaktu v časových odstupech zadaných obsluhou.

Druh provozu, čítač impulsů

V tomto druhu provozu je doba pauzy určována strojem, který během provozu vysílá impulsy do řídicí jednotky. Impulsy, vstupující přes kontakt stroje, spočte řídicí jednotka a dle předem nastaveného počtu impulsů spustí mazání. Počet impulsů, jenž je třeba spočítat, může stanovit obsluha.

Taktovací pracovní postup

Protože jsou u centrálních mazacích systémů s progresivními rozdělovači také používána jednočinná nebo dvojčinná pneumatická čerpadla, mohou být řídicí jednotky přepnuty pro tento účel použití na taktovací pracovní postup čerpadla.

Řídicí jednotky pro progresivní zařízení

Označení	Popis
Typ ESP-241	Vysílač impulsů s nastavitelným sledovacím časem a časem přestávky, nastavitelný počet cyklů, sledování stavu náplně a sledování tlaku jako vypínač, ruční domazávání
Typ ESP-242	Čítač impulsů s nastavitelným časem sledování, nastavitelný počet cyklů, sledování stavu náplně a sledování tlaku jako vypínač, ruční domazávání
Typ ESP-243	Taktovací pracovní postup pneumatického čerpadla Vysílač impulsů s nastavitelným časem sledování a dobou pauzy, sledování stavu náplně a sledování tlaku jako vypínač, ruční domazávání
Typ ESP-244	Taktovací pracovní postup pneumatického čerpadla Vysílač impulsů s nastavitelným časem sledování a dobou pauzy, sledování stavu náplně a sledování tlaku jako vypínač, ruční domazávání

Řídicí a sledovací jednotky jsou dodávány buď jednotlivě pro montáž do rozvaděče nebo jsou namontovány dle specifikace zákazníka a propojeny do rozvaděče.

Řídící jednotka pro progresivní zařízení

Schéma připojení

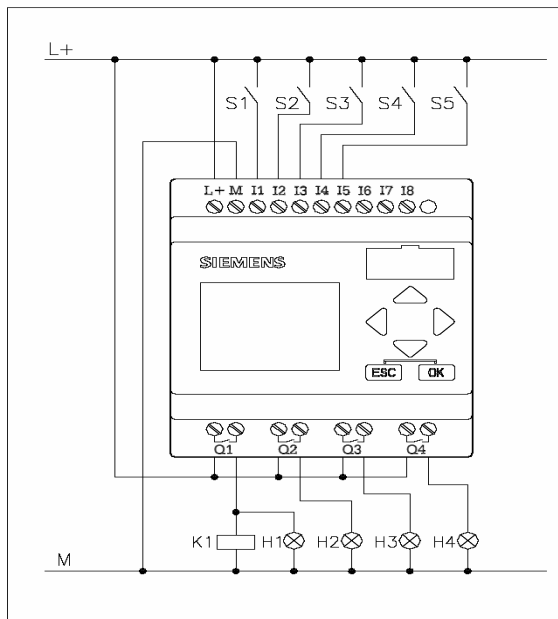

L+/M = Provozní napětí

S1 = Spínač/vypínač nebo kontakt stroje

(vypínač)

S2 = Spínač cyklů/bezdotykový spínač

S3 = Spínač stavu náplně (vypínač)

S4 = Tlakový spínač (vypínač)

S5 = Tlakový spínač (ruční domazávání)

K1 = Krytí čerpadla motoru nebo 3/2 - cestný ventil

H1 = Signální světlo „Čerpadlo zapnuto“

H2 = Signální světlo „Porucha-spínač cyklů“

H3 = Signální světlo „Porucha - spínač Stavů náplně“

Technická data:

LOGO 24RC

Napájecí napětí

Vstupy Výstupy Trvalý proud

Krytí před zkratem Integrované spínací hodiny Teplota prostředí

Rušení radiového vysílání Krytí

Certifikace Montáž

Rozměry (š x v x h) v mm

